

# Brukerhåndbok for Dell™ Color Printer 725

Klikk på koblingene til venstre for å få informasjon om funksjoner og bruk av skriveren. Hvis du vil ha informasjon om annen dokumentasjon som følger med skriveren, kan du se [Finne informasjon](#).

Slik kan du bestille blekkpatroner eller rekvisita fra Dell:

1. Dobbeltklikk på dette ikonet på skrivebordet.





2. Gå til Dells hjemmeside: [www.dell.com/supplies](http://www.dell.com/supplies)
3. Bestill Dell-skriverrekvisita via telefon. Du kan finne riktig telefonnummer for ditt land under [Bestille rekvisita](#).

Sørg for å ha servicekoden for Dell-skriveren tilgjengelig når du skal bestille. Se [Servicenummer og servicekode](#) hvis du vil ha mer informasjon.

---

## Merk, Merknad og Forsiktig

-  **MERK:** MERK indikerer viktig informasjon som gjør at du kan dra bedre nytte av skriveren.
-  **MERKNAD:** MERKNAD indikerer mulig skade på maskinvaren eller tap av data og forklarer hvordan du kan unngå problemet.
-  **FORSIKTIG:** FORSIKTIG indikerer fare for skade på eiendom, personskade eller død.

Informasjonen i dette dokumentet kan endres uten varsel.  
© 2005 Dell Inc. Med enerett.

Gjengivelse uten skriftlig tillatelse fra Dell Inc. er forbudt.



Varemerker som brukes i denne teksten: *Dell* og *DELL*-logoen, *Dell Picture Studio* og *Dell Ink Management System* er varemerker for Dell Inc. *Microsoft* og *Windows* er registrerte varemerker for Microsoft Corporation.

Andre varemerker og varenavn kan være brukt i dette dokumentet for å referere til enheter som krever merkene og navnene eller sine produkter. Dell Inc. fraskriver seg enhver eierinteresse i andre varemerker og varenavn enn sine egne.

Modell 725

November 2005 SRV XF819 Rev. A00

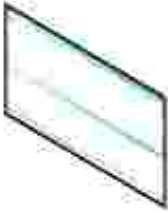
# Finne informasjon

Hva leter du etter?	Her kan du finne det:
<ul style="list-style-type: none"><li>• Drivere for skriveren</li><li>• <i>Brukerhåndbok</i></li></ul>	<p>CDen <i>Drivers and Utilities</i></p>  <p>Hvis du kjøpte skriveren sammen med en Dell-datamaskin, er dokumentasjon og drivere for skriveren allerede installert på datamaskinen. Du kan bruke CDen til å installere/avinstallere drivere eller åpne dokumentasjonen.</p> <p>Det kan hende at CDen inneholder Readme-filer (Viktig-filer) med oppdateringer om tekniske endringer på skriveren eller avansert teknisk referansemateriale for erfarne brukere eller teknikere.</p>
Informasjon om installering av skriveren	<p>Plakaten <i>Installere skriveren</i></p> 
<ul style="list-style-type: none"><li>• Sikkerhetsinformasjon</li><li>• Garantiinformasjon</li></ul>	<p><i>Product Information Guide (Produktinformasjon)</i></p> 
Service nummer og servicekode	Service nummer og servicekode



Denne etiketten er plassert under frontdekselet på skriveren.

**MERK:** Servicenummeret er ikke tilgjengelig i alle land.

- De nyeste driverne for skriveren
- Svar på spørsmål knyttet til teknisk service og støtte
- Skriverdokumentasjon

Dells hjemmeside for støtte

Dells hjemmeside for støtte inneholder en rekke elektroniske verktøy, blant annet følgende:

- Problemløsning – hjelp og tips for problemløsning, artikler fra teknikere og elektroniske kurs.
- Oppgraderinger – oppgraderingsinformasjon for komponenter, for eksempel minne.
- Kundestøtte – kontaktinformasjon, ordrestatus, garanti og reparasjonsinformasjon.
- Nedlastinger – drivere.
- Referanse – skriverdokumentasjon og produktspesifikasjoner.

- Informasjon om bruk av Windows XP
- Skriverdokumentasjon

Elektroniske hjelp og brukerstøtte for Windows XP

1. Klikk på Start → Hjelp og støtte.
2. Skriv inn et ord eller en setning som beskriver problemet, og klikk på pil-ikonet.
3. Klikk på det emnet som beskriver problemet.
4. Følg instruksjonene som vises på skjermen.

# Om skriveren

- [Lære mer om skriverdelene](#)
- [Installere skriveren](#)
- [Lære mer om programvaren](#)

## Lære mer om skriverdelene

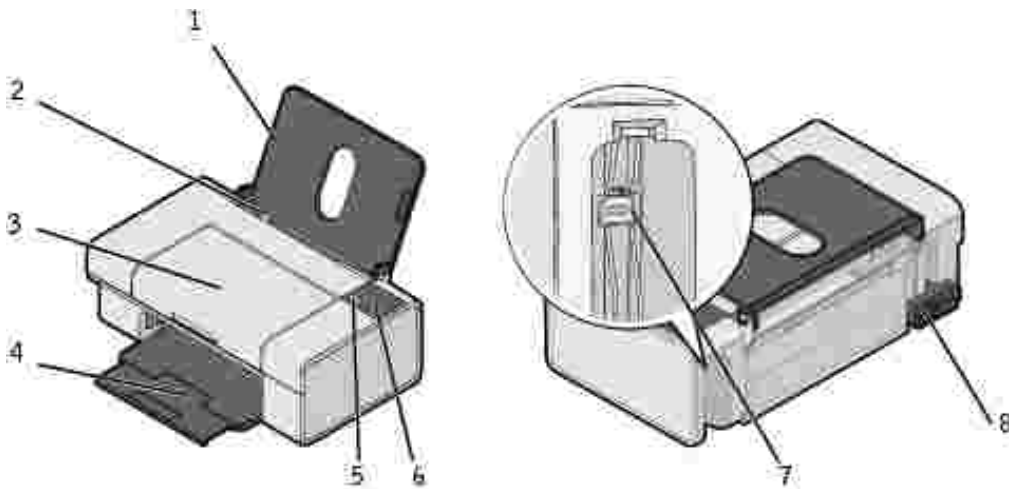

Del:	Beskrivelse:
1 Papirstøtte	Del som støtter papir som er lagt i skriveren.
2 Papirskinne	Skinne som sørger for at papiret trekkes inn i skriveren på riktig måte.
3 Frontdeksel	Deksel som du løfter opp for å få tilgang til blekkpatronen eller for å fjerne fastkjørt papir.
4 Utskuff	Skuff som holder papiret på plass etter hvert som det kommer ut av skriveren. <b>MERK:</b> Når du skal dra ut utskuffen, må du dra den rett ut.
5 Papirmateknapp	Knapp som du trykker på for at papir skal trekkes gjennom skriveren.
6 Av/på-knapp	Knapp som du trykker på for å slå skriveren av og på.
7 USB-inngang	Spor for tilkobling av USB-kabelen (selges separat). Den andre enden av USB-kabelen kobles til datamaskinen.
8 Strøminngang	Spor for tilkobling av strømledningen. <b>MERK:</b> Sett strømledningen inn i skriveren før du kobler den til strømuttaket.

## Installere skriveren

 **MERK:** Dell™ Color Printer 725 støtter Microsoft® Windows® 2000, Windows XP og Windows XP Professional x64 Edition.

Følg instruksjonene på plakaten *Installere skriveren* for å installere maskinvaren og programvaren. Hvis du får problemer under installeringen, kan du se [Installeringsproblemer](#).

---

## Lære mer om programvaren

Skriverprogramvaren inneholder følgende:

- Utskriftsinnstillinger – gjør det mulig å endre skriverinnstillingene.
- Dell Picture Studio™ – gjør det mulig å behandle, redigere, vise, skrive ut og konvertere fotografier og andre typer bilder.
- Dell Ink Management System™ – varsler deg når skriveren er i ferd med å gå tom for blekk.

## Bruke Utskriftsinnstillinger

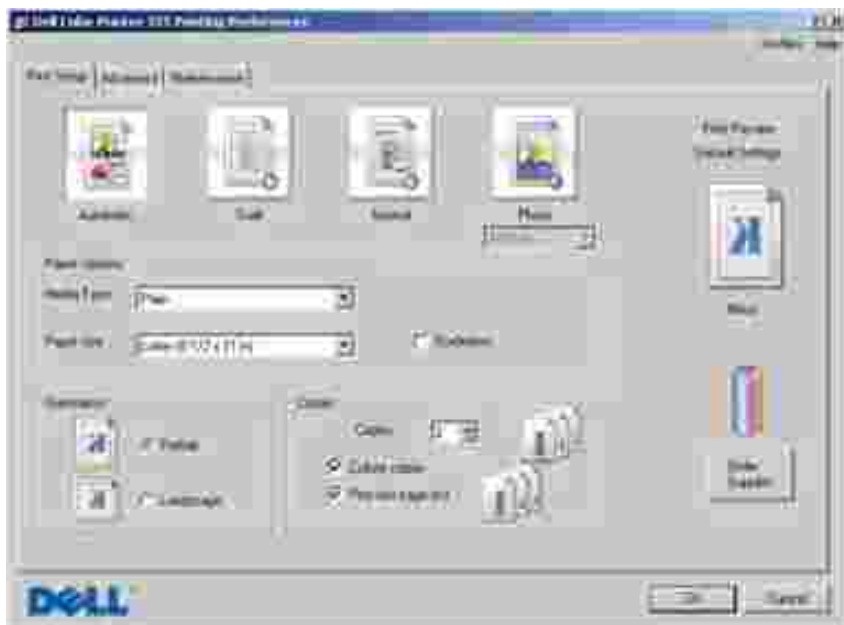

Under Utskriftsinnstillinger kan du endre på de ulike skriverinnstillingene. Du kan endre skriverinnstillingene under Utskriftsinnstillinger avhengig av hvilken prosjekttype du vil lage.

Slik kan du åpne Utskriftsinnstillinger:

1. Klikk på Fil → Skriv ut mens dokumentet er åpent.

Dialogboksen Skriv ut åpnes.

2. Klikk på Innstillinger, Egenskaper, Alternativer eller Oppsett (avhengig av hvilket program eller operativsystem du bruker) i dialogboksen Skriv ut.

Dialogboksen Utskriftsinnstillinger åpnes.

Slik kan du åpne Utskriftsinnstillinger uten at et dokument er åpnet:

1. *Windows XP*. Klikk på Start → Kontrollpanel → Skrivere og annen maskinvare → Skrivere og telefakser.

*Windows 2000*. Klikk på Start → Innstillinger → Skrivere.

2. Høyreklikk på skriverikonet, og klikk deretter på Utskriftsinnstillinger.

Dialogboksen Utskriftsinnstillinger åpnes.

 **MERK:** Hvis du endrer skriverinnstillingene i Skrivere-mappen, brukes de nye innstillingene som standardinnstillinger i de fleste programmer.

## Kategorier under Utskriftsinnstillinger

Kategori	Alternativer
Utskriftsoppsett	Kvalitet/hastighet – velg Automatisk, Kladd, Normal eller Foto avhengig av hvilken utskriftskvalitet du vil ha.
	Medietype – angi papirtype.
	Papirstørrelse – velg papirstørrelse og -type.
	Retning – velg hvordan dokumentet skal vises på utskriftssiden. Du kan skrive ut i stående eller liggende retning.
	Flere kopier – tilpass hvordan skriveren skriver ut flere fotokopier av én enkelt utskriftsjobb: Sortert, Normal eller Skriv ut siste side først.
Avansert	2-sidig utskrift – velg dette alternativet når du vil skrive ut på begge sider av arket.
	Layout – velg Normal, Banner, Speilvendt, Nedskalering, Plakat, Hefte eller Uten kantlinje.
	Gjør automatisk bildet skarpere – velg det beste bildeskarpheitsnivået automatisk basert på innholdet i bildet.
	Flere alternativer – angi alternativer for Utseende, modus.
Vedlikehold	Sett inn blekkpatron
	Rengjør blekkpatron
	Juster blekkpatron
	Skriv ut en testside

## Bruke Dell Picture Studio

I Dell Picture Studio kan du utforske digital fotografering og lære hvordan du kan organisere, lage og skrive ut fotografier. Dell Picture Studio består av to komponenter:

- Paint Shop Photo Album 5

Klikk på Start → Programmer eller Alle programmer → Dell Picture Studio 3 → Paint Shop Photo Album 5 → Paint Shop Photo Album 5.

- Paint Shop Pro Studio

Klikk på Start → Programmer eller Alle programmer → Dell Picture Studio 3 → Paint Shop Pro Studio → Jasc Paint Shop Pro Studio.

 **MERK:** Det er ikke sikkert at alle disse programmene er tilgjengelige. Det er avhengig av hvilket operativsystem det er på maskinen.

## Dell Ink Management System

Hver gang du skriver ut en jobb, vises et skjermbilde for utskriftsfremdriften, hvor fremdriften for utskriftsjobben vises i tillegg til hvor mye blekk som er igjen, og et anslag over hvor mange flere sider patronen kan skrive ut. Dette sidetallet er skjult for de første 50 sidene etter patronbytte til utskriftsvanene er kartlagt og et mer nøyaktig anslag kan presenteres. Dette sideantallet endres etter de ulike typene utskriftsjobber som skriveren utfører.

Når blekknivået er lavt, vises meldingen Lite blekk på skjermen når du prøver å skrive ut. Denne advarselen vises hver gang du skriver ut, inntil du har satt inn en ny blekkpatron. Hvis du vil ha mer informasjon om hvordan du bytter en blekkpatron, kan du se [Bytte en blekkpatron](#).

Når blekkpatronen er tom, vises vinduet Reservepatron på skjermen når du prøver å skrive ut. Hvis du fortsetter å skrive ut, er det ikke sikkert utskriftene blir som du forventer.

## Avinstallere programvaren og installere den på nytt

Hvis skriveren ikke fungerer slik den skal, eller det vises kommunikasjonsfeilmeldinger når du bruker skriveren, kan du avinstallere programvaren og deretter installere den på nytt.

1. Klikk på Start → Programmer eller Alle programmer → Dell-skrivere → Dell Color Printer 725 → Avinstaller Dell Color Printer 725.
2. Følg instruksjonene på skjermen.

3. Start datamaskinen på nytt.
4. Sett inn CDen *Drivers and Utilities*, og følg instruksjonene på skjermen.

Hvis installeringskjernbildet ikke vises, må du gjøre følgende:

- a. *Windows XP*: Klikk på Start → Min datamaskin.

*Windows 2000*: Dobbelklikk på Min datamaskin på skrivebordet.

- b. Dobbelklikk på ikonet for CD-ROM-stasjonen. Dobbelklikk om nødvendig på setup.exe.
- c. Når skjernbildet for installering av skriverprogramvaren vises, må du klikke på Personlig installasjon eller Nettverksinstallasjon.
- d. Følg instruksjonene på skjermen for å fullføre installeringen.



# Bruke skriveren

- [Legge i papir](#)
  - [Skrive ut et dokument](#)
  - [Skrive ut fotografier](#)
  - [Skrive ut fotografier uten kantlinjer](#)
- 

## Legge i papir

1. Løs opp papirarkene.



2. Legg papiret inntil papirskinnen på høyre side i papirstøtten.
3. Klem sammen den venstre papirskinnen, og skyv den inntil venstre kant på papiret.

 **MERK:** Ikke press papiret inn i skriveren. Papiret skal ligge flatt mot overflaten på papirstøtten, og den venstre kanten skal være plan med den venstre papirskinnen.



---

## Skrive ut et dokument

 **MERK:** Skriveren bruker bare en fargeblekkpatron. Skriveren kan imidlertid fortsatt skrive ut i sort/hvitt fra fargeblekkpatronen.

1. Slå på datamaskinen og skriveren, og kontroller at de er koblet sammen.
2. Legg i papir med utskriftssiden opp. Du kan finne mer informasjon under [Legge i papir](#).
3. Klikk på Fil → Skriv ut mens dokumentet er åpent.

Dialogboksen Skriv ut åpnes.

4. Slik kan du tilpasse innstillingene:
  - a. Klikk på Innstillinger, Egenskaper, Alternativer eller Oppsett (avhengig av hvilket program eller operativsystem du bruker).

Dialogboksen Utskriftsinnstillinger åpnes.

- b. I kategorien Utskriftsoppsett kan du velge utskriftskvalitet/-hastighet, papirstørrelse, sort/hvitt- eller fargeutskrift, utskrift uten kantlinje, retning og antall kopier.
  - c. I kategorien Avansert kan du angi et alternativ for tosidig utskrift, et spesialisert layoutalternativ eller om du vil bruke alternativet Gjøre bildet skarpere automatisk.
  - d. Klikk på OK nederst på skjermen for å gå tilbake til dialogboksen Skriv ut.
5. Klikk på OK eller Skriv ut (avhengig av hvilket program eller operativsystem du bruker).

---

## Skrive ut fotografier

1. Legg i fotopapir med utskriftssiden (den glansede siden) opp.
2. Klikk på Fil → Skriv ut mens dokumentet er åpent.

Dialogboksen Skriv ut åpnes.

3. Klikk på Innstillinger, Egenskaper, Alternativer eller Oppsett (avhengig av hvilket program eller operativsystem du bruker) for å tilpasse utskriftsinnstillingene.

Dialogboksen Utskriftsinnstillinger åpnes.

 **MERK:** Hvis du bruker Dell Picture Studio™, kan du velge Vis alle skriverinnstillinger hvis du vil vise Utskriftsegenskaper.

4. Velg Foto i kategorien Utskriftsoppsett, og velg deretter dpi-innstillingene for fotografiet på rullegardinmenyen.

5. Velg papirstørrelse, retning og antall kopier.

 **MERK:** Du bør bruke fotopapir / glanset papir når du skal skrive ut fotografier.

6. Når du er ferdig med å tilpasse utskriftsinnstillingene, kan du klikke på OK.

7. Klikk på OK eller Skriv ut (avhengig av hvilket program eller operativsystem du bruker).

8. Fjern hvert fotografi etter hvert som de kommer ut i utskuffen for å forhindre at de kleber seg sammen, eller at blekket smøres utover.

 **MERK:** Du må la fotografiene få tid til å tørke (12 til 24 timer avhengig av omgivelsene) før du setter dem inn i et fotoalbum eller en ramme som ikke kleber. Dette vil gi fotografiene lengre levetid.

---

## Skrive ut fotografier uten kantlinjer



1. Du oppnår best resultater ved å legge fotopapir / glanset papir med utskriftssiden opp.

2. Klikk på Fil → Skriv ut mens dokumentet er åpent.

Dialogboksen Skriv ut åpnes.

3. Klikk på Innstillinger, Egenskaper, Alternativer eller Oppsett (avhengig av hvilket program eller operativsystem du bruker) for å tilpasse utskriftsinnstillingene.

Dialogboksen Utskriftsinnstillinger åpnes.

4. Velg Foto i kategorien Utskriftsoppsett, og velg deretter dpi-innstillingene for fotografiet på rullegardinmenyen.

5. Merk av for Uten kantlinje, velg retning på fotografiet og det antall kopier som du ønsker.

6. I kategorien Avansert må du velge en papirstørrelse uten kantlinje på rullegardinmenyen og klikke på OK.

7. Klikk på OK eller Skriv ut (avhengig av hvilket program eller operativsystem du bruker).

# Vedlikehold av blekkpatron

- [Bytte en blekkpatron](#)
- [Justere en blekkpatron](#)
- [Rengjøre blekkdysene](#)

 **FORSIKTIG:** Før du følger noen av fremgangsmåtene i dette kapitlet, må du lese og følge sikkerhetsinformasjonen i *Product Information Guide* (Produktinformasjon).

Dell-blekkpatroner er bare tilgjengelige via Dell. Du kan bestille nye blekkpatroner via Internett på [www.dell.com/supplies](http://www.dell.com/supplies) eller via telefon. Hvis du vil bestille via telefon, kan du se Bestille rekvisita i *Brukerhåndbok*.

Du bør bruke blekkpatroner fra Dell i skriveren. Dell gir ingen garantidekning for problemer som skyldes bruk av ekstrautstyr, deler eller komponenter som ikke er levert av Dell.

---

## Bytte en blekkpatron

1. Slå på skriveren.
2. Løft opp frontdekselet.

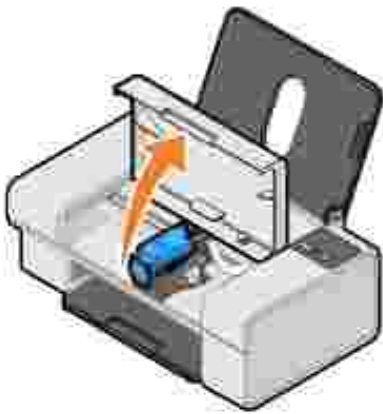

Patronholderen flyttes til innsettingsposisjonen, med mindre skriveren er opptatt.

3. Trykk patronspaken ned for å løfte opp blekkpatrondekselet.



4. Ta ut den brukte blekkpatronen.

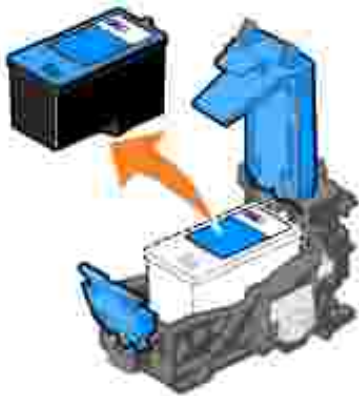

5. Kast den brukte blekkpatronen på en forsvarlig måte.

6. Hvis du skal sette inn en ny blekkpatron, må du først fjerne flippen og den gjennomsiktige tapen på baksiden og undersiden av blekkpatronen.



7. Sett inn den nye blekkpatronen.

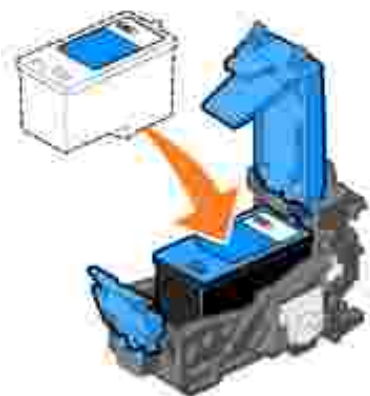

8. Lukk dekselet slik at det *klikker* på plass.



9. Lukk frontdekselet.



---

Justere en blekkpatron

Skriveren justerer automatisk blekkpatronen når den settes inn eller byttes. Det kan også hende at du må justere blekkpatronen hvis tegnene har feil format eller ikke er justert langs venstre marg, eller hvis vertikale eller horisontale linjer blir bølgede.

Du kan kontrollere justeringen av blekkpatronen ved å skrive ut en justeringsside fra dialogboksen Utskriftsinnstillinger.

Slik kan du justere blekkpatronen:

1. Legg i vanlig papir. Du kan finne mer informasjon under [Legge i papir](#).
2. *Windows XP*: Klikk på Start → Kontrollpanel → Skrivere og annen maskinvare → Skrivere og telefakser.

*Windows 2000*: Klikk på Start → Innstillinger → Skrivere .

3. Høyreklikk på ikonet for Dell Color Printer 725.
4. Klikk på Utskriftsinnstillinger.

Dialogboksen Utskriftsinnstillinger åpnes.

5. Klikk på kategorien Vedlikehold.
6. Klikk på Juster blekkpatron.
7. Klikk på Skriv ut.

Blekkpatronen justeres når siden skrives ut.

---

## Rengjøre blekkdysene

Det kan hende at du må rengjøre blekkdysene i følgende situasjoner:

- hvis det er hvite streker i grafikk eller heldekkende sorte områder
- hvis utskriften er flekkete eller for mørk
- hvis farger blir bleke, ikke skrives ut eller skrives ut ufullstendig
- hvis loddrette linjer er ujevne eller kanter er grove

Slik kan du rengjøre blekkdysene:

1. Legg i vanlig papir. Du kan finne mer informasjon under [Legge i papir](#).
2. *Windows XP*: Klikk på Start → Kontrollpanel → Skrivere og annen maskinvare → Skrivere og telefakser.



*Windows 2000:* Klikk på Start → Innstillinger → Skrivere.

3. Høyreklikk på ikonet for Dell Color Printer 725.
4. Klikk på Utskriftsinnstillinger.

Dialogboksen Utskriftsinnstillinger åpnes.

5. Klikk på kategorien Vedlikehold.
6. Klikk på Rengjør blekkpatron.
7. Hvis utskriftskvaliteten ikke er blitt bedre, må du klikke på alternativet for å rengjøre igjen.
8. Skriv ut dokumentet på nytt for å kontrollere at utskriftskvaliteten har blitt bedre.
9. Hvis du fremdeles ikke er fornøyd med utskriftskvaliteten, kan du tørke av blekkdysene og deretter skrive ut dokumentet på nytt.

# Feilsøking

- [Installeringsproblemer](#)
  - [Generelle problemer](#)
  - [Forbedre utskriftskvaliteten](#)
- 

## Installeringsproblemer

### Datamaskinproblemer

Kontroller at skriveren er kompatibel med datamaskinen.

Dell Color Printer 725 støtter Windows 2000, Windows XP og Windows XP Professional x64 Edition.

Kontroller at du har skrudd på både skriveren og datamaskinen.

Kontroller USB-kabelen.

- Kontroller at USB-kabelen er riktig tilkoblet skriveren og datamaskinen.
- Slå av datamaskinen, koble til USB-kabelen slik det er vist på plakaten *Installere skriveren* for skriveren, og start datamaskinen på nytt.

Hvis skjermbildet for programvareinstallering ikke vises automatisk, må du installere programvaren manuelt.

1. Sett inn CDen *Drivers and Utilities*.
2. Klikk på Installer.

Kontroller om skriverprogramvaren er installert.

Klikk på Start → Programmer eller Alle programmer → Dell-skrivere → Dell Color Printer 725. Hvis Dell Color Printer 725 ikke vises på listen over programmer, er skriverprogramvaren ikke installert. Installer skriverprogramvaren. Hvis du ønsker mer informasjon, kan du se [Avinstallere programvaren og installere den på nytt](#).

Angi skriveren som standardskriver.

1. *Windows XP*: Klikk på Start → Kontrollpanel → Skrivere og annen maskinvare → Skrivere og telefakser.

*Windows 2000*: Klikk på Start → Innstillinger → Skrivere.

2. Høyreklikk på Dell Color Printer 725, og velg Bruk som standard.

Korriger kommunikasjonsproblemer mellom skriveren og datamaskinen.

- Koble USB-kabelen fra skriveren og datamaskinen. Koble USB-kabelen til skriveren og datamaskinen igjen.
- Slå av skriveren. Koble skriverkabelen fra stikkkontakten. Koble skriverkabelen til stikkkontakten igjen, og slå på skriveren.
- Start datamaskinen på nytt.

## Skriverproblemer

Kontroller at skriverkabelen er riktig tilkoblet skriveren og stikkontakten.

Kontroller om skriveren er midlertidig stanset eller er satt på venting.

1. *Windows XP*: Klikk på Start → Kontrollpanel → Skrivere og annen maskinvare → Skrivere og telefakser.

*Windows 2000*: Klikk på Start → Innstillinger → Skrivere.

2. Dobbelklikk på Dell Color Printer 725, og klikk deretter på Skriver.
3. Kontroller at det ikke er merket av for Stans utskrift midlertidig. Hvis det er merket av for Stans utskrift midlertidig, må du klikke på Stans utskrift midlertidig for å fjerne merkingen.

Kontroller om noen av skriverlampene blinker.

Kontroller at blekkpatronen er riktig satt inn, og fjern flippen og tapen fra patronen.

Kontroller at du har lagt i papiret riktig.

Du kan finne mer informasjon under [Legge i papir](#).

## Generelle problemer

### Papirproblemer

Kontroller at du har lagt i papiret riktig.

Du kan finne mer informasjon under [Legge i papir](#).

Bruk bare papir som er anbefalt for skriveren din.

Hvis du trenger flere opplysninger, kan du se [Retningslinjer for utskriftsmedier](#).

Bruk færre ark når du skal skrive ut mange sider.

Hvis du trenger flere opplysninger, kan du se [Retningslinjer for utskriftsmedier](#).

Kontroller at papiret ikke er krøllete, opprevet eller skadet.

Påse at papiret er midtstilt i papirstøtten, og at papirskinnene ligger inntil høyre og venstre kant av papiret.

Kontroller om det har oppstått papirstopp.

Hvis det har oppstått papirstopp i papirstøtten, må du gjøre følgende:

1. Slå av skriveren.
2. Ta godt tak i papiret, og dra det forsiktig ut av skriveren.
3. Slå på skriveren, og skriv ut dokumentet på nytt.

Hvis du ikke kan se hvor papiret har kjørt seg fast, må du gjøre følgende:

1. Slå av skriveren.
  2. Løft opp skriverdekselet.
  3. Ta godt tak i papiret, og dra det forsiktig ut av skriveren.
  4. Lukk skriverdekselet.
  5. Slå på skriveren, og skriv ut dokumentet på nytt.
- 

## Forbedre utskriftskvaliteten

Hvis du ikke er fornøyd med utskriftskvaliteten på dokumentene dine, er det flere måter du kan forbedre den på.

- Bruk riktig papir. Du kan for eksempel bruke Dell Premium Photo Paper hvis du skal skrive ut fotografier.
- Bruk papir som er tyngre, helt hvitt eller bestrøket. Bruk Dell Premium Photo Paper hvis du skal skrive ut fotografier.

 **MERK:** Dell Premium Photo Paper er kanskje ikke tilgjengelig i alle regioner/land.

- Velg en høyere utskriftskvalitet.

Slik kan du velge en høyere utskriftskvalitet:

1. Klikk på Fil → Skriv ut mens dokumentet er åpent.

Dialogboksen Skriv ut åpnes.

2. Klikk på Innstillinger, Egenskaper eller Alternativer (avhengig av programmet eller operativsystemet du bruker).

Dialogboksen Utskriftsinnstillinger åpnes.

3. Velg en høyere kvalitetsinnstilling i kategorien Utskriftsoppsett.
4. Skriv ut dokumentet på nytt.
5. Hvis utskriftskvaliteten ikke blir bedre, må du prøve å justere eller rengjøre blekkpatronen. Hvis du vil ha mer informasjon om hvordan du justerer en blekkpatron, kan du se [Justere en blekkpatron](#). Hvis du vil ha mer informasjon om hvordan du rengjør blekkpatronen, kan du se [Rengjøre blekkdysene](#).

Hvis du ønsker flere løsninger, kan du gå til [support.dell.com](https://support.dell.com).

# Skriverspesifikasjoner

- [Oversikt](#)
  - [Miljøspesifikasjoner](#)
  - [Strømforbruk og -krav](#)
  - [Utskriftsfunksjoner](#)
  - [Støtte for operativsystem](#)
  - [Systemspesifikasjoner og -krav](#)
  - [Retningslinjer for utskriftsmedier](#)
  - [Kabler](#)
- 

## Oversikt

SDRAM	2 MB
Tilkobling	USB 2.0 (Full Speed)
Driftssyklus (maksimum)	1000 sider/måned
Skriverens levetid	12 000 sider

---

## Miljøspesifikasjoner

### Temperatur / relativ fuktighet

Tilstand	Temperatur	Relativ fuktighet (ikke-kondenserende)
Drift	15–32 °C (60–90 °F)	40–80 %
Oppbevaring	1–60 °C (34–140 °F)	5–80 %
Sending	-40–65 °C (-40–149 °F)	5–100 %

---

## Strømforbruk og -krav

Nominell inngangsspenning (vekselstrøm)	100–240 V vekselstrøm
Nominell frekvens	50/60 Hz
Minste inngangsspenning (vekselstrøm)	90 V vekselstrøm
Største inngangsspenning (vekselstrøm)	255 V vekselstrøm
Største inngangsstrøm	1,0 A
Gjennomsnittlig strømforbruk	
Ventemodus	2 W
Driftsmodus	10 W

## Utskriftsfunksjoner

På Dell Color Printer 725 kan du skrive ut med følgende oppløsninger:

### Fotopapir / glanset utskriftsmateriale

Kvalitet	Utskriftsoppløsning
Hurtig	600 x 600 dpi
Normal	1200 x 1200 dpi
Foto	4800 x 1200 dpi

### Andre typer utskriftsmateriale

Kvalitet	Utskriftsoppløsning
Hurtig	300 x 600 dpi
Normal	600 x 600 dpi
Foto	1200 x 1200 dpi

## Støtte for operativsystem

Dell Color Printer 725 støtter:

Windows XP Professional x64 Edition

Windows XP

## Systemspesifikasjoner og -krav

Operativsystemet må oppfylle minstekravene til systemet.

Operativsystem	Prosesor	RAM (MB)	Harddisk (MB)
Windows XP Professional x64 Edition	AMD Athlon 64, AMD Opteron, Intel Xeon med støtte for Intel EM64T eller Intel Pentium 4 med støtte for EM64T	256	500
Windows XP	Pentium 300	128	500
Windows 2000	Pentium 233	128	500

## Retningslinjer for utskriftsmedier

Legg i opptil:	Kontroller følgende:
100 ark med vanlig papir	<ul style="list-style-type: none"> <li>• At papiret ligger loddrett inntil høyre side i papirstøtten.</li> <li>• At papirstøtten ligger mot venstre kant på papiret.</li> </ul>  <p><b>MERK:</b> Brevhodepapir legges i med brevhodet først og forsiden opp.</p>
20 ark med bannerpapir	<ul style="list-style-type: none"> <li>• At du har fjernet eventuelt papir fra papirstøtten før du legger i bannerpapir.</li> <li>• At du plasserer en bunke med bannerpapir på eller bak skriveren med bare det nødvendige antall ark.</li> </ul>



**MERK:** Velg papirstørrelsen A4 Banner eller Letter Banner i Utskriftsegenskaper. Hvis du ikke gjør det, vil det oppstå papirstopp. Se [Papirproblemer](#).

- At du har ført forkanten på bannerpapiret inn i skriveren inntil den høyre siden av papirstøtten.
- At du klemmer sammen papirskinnen og skyver den inntil venstre kant på bannerpapiret.
- At du har brukt bannerpapir som er beregnet for blekkskrivere.

10 konvolutter

- At utskriftssiden på konvoluttene vender opp.
- At konvoluttene ligger på høykant inntil høyre side av papirstøtten.
- At frimerkehjørnet er oppe i venstre hjørne, og at utskriftsretning er angitt til liggende.



**MERK:** For japanske kunder: Hvis du skal sende post i Japan, kan konvolutten skrives ut i stående retning med frimerket nede i høyre hjørne eller i liggende retning med frimerket nede i venstre hjørne. Hvis du skal sende brevet til utlandet, må du skrive ut i liggende retning med frimerket oppe i venstre hjørne.

- At papirstøtten ligger inntil venstre kant på konvoluttene.
- At du velger riktig konvoluttstørrelse. Velg den nest største størrelsen hvis den bestemte konvoluttstørrelsen ikke står oppført, og angi venstre og høyre marg slik at teksten blir riktig plassert.

25 gratulasjonskort, kartotek kort, postkort eller fotokort

- At utskriftssiden på kortene vender opp.
- At kortene ligger på høykant inntil den høyre siden av papirstøtten.
- At papirstøtten ligger mot venstre kant på kortene.
- At du har valgt utskriftskvaliteten Normal eller Foto.



50 ark med fotopapir eller glanset papir	<ul style="list-style-type: none"><li>• At den glansede siden på papiret vender opp.</li><li>• At papirstøtten ligger mot venstre kant på papiret.</li><li>• At du har valgt utskriftskvaliteten Normal eller Foto.</li><li>• At papiret ligger loddrett inntil høyre side i papirstøtten.</li></ul>
10 ark med påstrykningspapir	<ul style="list-style-type: none"><li>• At du følger instruksjonene på pakken når du skal legge i arkene.</li><li>• At den blanke siden av påstrykningspapiret vender opp.</li><li>• At papirstøtten ligger mot venstre kant på påstrykningspapiret.</li><li>• At du har valgt utskriftskvaliteten Normal eller Foto.</li></ul> <p><b>MERK:</b> Du oppnår best resultat hvis påstrykningspapirene legges i ett om gangen.</p>
50 transparenter	<ul style="list-style-type: none"><li>• At den grove siden av transparentene vender ned.</li><li>• At papirstøtten ligger mot venstre kant på transparentene.</li></ul> <p><b>MERK:</b> Du kan legge én enkelt transparent i papirstøtten uten å fjerne vanlig papir.</p> <ul style="list-style-type: none"><li>• At du har valgt utskriftskvaliteten Normal eller Foto.</li></ul>

## Kabler

Dell Color Printer 725 bruker en USB-kabel (selges separat).



# Bestille rekvisita

Dell Color Printer 725 inneholder programvare som registrerer blekknivåene på skriveren. Under en utskriftsjobb vises det en advarsel på dataskjermen om lave blekknivåer. Du kan bestille blekkpatroner via Internett på [www.dell.com/supplies](http://www.dell.com/supplies) eller via telefon.

USA	877-INK-2-YOU	Korea	080-999-0240
Australia	1300 303 290	Luxemburg	02.713 1590
Østerrike	08 20 - 24 05 30 35	Malaysia	1800 88 0553
Belgia	02.713 1590	Mexico	001 866 851 1754
Canada	877-501-4803	Nederland	020 - 674 4881
Chile	1230-020-3947	Norge	231622 64
	800-202874	Portugal	21 4220710
Colombia	01800-9-155676	Kina	800-858-2425
Tsjekkia	+420 225 372 711	Polen	022 579 59 65
Danmark	3287 5215	Puerto Rico	866-851-1760
Finland	09 2533 1411	Singapore	1800 394 7245
Frankrike	825387247	Sør-Afrika	0860 102 591
Tyskland	0800 2873355	Spania	902120385
Irland	1850 707 407	Sverige	08 587 705 81
Italia	800602705	Sveits	0848 335 599
Japan	044-556-3551	Storbritannia	0870 907 4574

 **MERK:** Hvis landet ikke står på listen, kan du kontakte Dell-forhandleren for å bestille rekvisita.

Skriveren er beregnet for utskrift med følgende blekkpatroner:

Artikkel	Varenummer
Fargeblekkpatron med standard kapasitet	JF333

# Kontakte Dell

- [Teknisk assistanse](#)
  - [Automatisk tjeneste for bestillingsstatus](#)
  - [Kontakte Dell](#)
- 

## Teknisk assistanse

Hvis du trenger hjelp med et teknisk problem, kan Dell hjelpe deg.

1. Kontakt teknisk støtte fra en telefon i nærheten av eller ved skriveren, slik at en representant fra teknisk brukerstøtte kan hjelpe deg gjennom de nødvendige prosedyrene. Bruk servicenummeret ditt når du tar kontakt med Dell, slik at det går raskere å sette deg over til riktig servicepersonell.

Du finner servicenummeret under frontdekselet.

MERK: Dells servicenummersystem er ikke tilgjengelig i alle land.

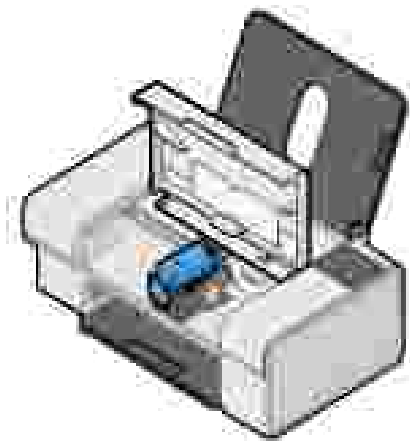

2. I USA kan bedrifter ringe 1-877-459-7298 og andre forbrukere (privatkunder og hjemmekontor) kan ringe 1-800-624-9896.

Hvis du ringer fra et annet land eller befinner deg i et annet serviceområde, kan du se [Kontakte Dell](#) for å finne det lokale telefonnummeret du kan bruke.

3. Følg meny meldingene i det automatiserte telefonsystemet for å snakke med en representant fra teknisk støtte.
- 

## Automatisk tjeneste for bestillingsstatus

Du kan kontrollere statusen for de Dell-produktene du har bestilt, ved å gå til [support.dell.com](http://support.dell.com), eller du kan ringe den automatiske tjenesten for bestillingsstatus. En innspilt melding ber deg om å oppgi den nødvendige informasjonen for å lokalisere og rapportere om din ordre. Se [Kontakte Dell](#) for å finne telefonnummeret for din region.

## Kontakte Dell

Hvis du vil kontakte Dell elektronisk, kan du gå til følgende Internett-områder:

- [www.dell.com](http://www.dell.com)
- [support.dell.com](http://support.dell.com) (teknisk støtte)
- [premiersupport.dell.com](http://premiersupport.dell.com) (teknisk støtte for undervisningsinstitusjoner, offentlige myndigheter, helseinstitusjoner og middels/store bedrifter, inkludert Premier-, Platinum- og Gold-kunder)

Hvis du vil finne en bestemt Internett-adresse for ditt land, kan du finne det aktuelle landet i tabellen nedenfor.

MERK: Gratisnumre kan brukes i det landet de står oppført under.

MERK: I noen land er det spesifikk teknisk støtte tilgjengelig for bærbare Dell XPS-datamaskiner på et eget telefonnummer som er listet opp for landene som deltar i ordningen. Hvis du ikke ser et telefonnummer på listen som er spesielt for bærbare XPS-datamaskiner, kan du kontakte Dell på nummeret for teknisk støtte som står på listen, så blir du satt over til riktig sted.

Når du må kontakte Dell, kan du bruke e-postadressene, telefonnumrene og kodene som er angitt i tabellen nedenfor. Hvis du vil ha hjelp til å vurdere hvilke koder du skal bruke, kan du kontakte en lokal eller internasjonal operatør.

Land (by) Internasjonal tilgangskode Landkode Stedskode	Avdelingsnavn eller serviceområde, hjemmeside og e-postadresse	Retningsnumre, lokale numre og gratisnumre
Anguilla	Generell støtte	gratis: 800-335-0031
Antigua og Barbuda	Generell støtte	1-800-805-5924
Argentina (Buenos Aires)	Hjemmeside: <a href="http://www.dell.com.ar">www.dell.com.ar</a>	
	E-post: <a href="mailto:us_latin_services@dell.com">us_latin_services@dell.com</a>	
Internasjonal tilgangskode: 00	E-post for bærbare og stasjonære datamaskiner: <a href="mailto:la-techsupport@dell.com">la-techsupport@dell.com</a>	
Landkode: 54	E-post for servere og EMC®-lagringsprodukter: <a href="mailto:la_enterprise@dell.com">la_enterprise@dell.com</a>	
Stedskode: 11	Kundestøtte	gratis: 0-800-444-0730

	Teknisk støtte	gratis: 0-800-444-0733
	Tekniske støttetjenester	gratis: 0-800-444-0724
	Salg	0-810-444-3355
Aruba	Generell støtte	gratis: 800-1578
Australia (Sydney)	E-post (Australia): au_tech_support@dell.com	
Internasjonal tilgangskode: 0011	E-post til kundestøtte (Australia og New Zealand): apcustserv@dell.com	
Landkode: 61	Privatkunder og små bedrifter	1-300-655-533
Stedskode: 2	Offentlige myndigheter og bedriftskunder	gratis: 1-800-633-559
	Preferansekontodivisjon (PAD)	gratis: 1-800-060-889
	Kundestøtte (etter salg)	gratis: 1-333-55 (valg 3)
	Teknisk støtte (bærbare og stasjonære datamaskiner)	gratis: 1-300-655-533
	Teknisk støtte (servere og arbeidsstasjoner)	gratis: 1-800-733-314
	Salg til store bedrifter	gratis: 1-800-808-385
	Transaksjonssalg	gratis: 1-800-808-312
	Faks	gratis: 1-800-818-341
Østerrike (Wien)	Hjemmeside: support.euro.dell.com	
Internasjonal tilgangskode: 900	E-post: tech_support_central_europe@dell.com	
Landkode: 43	Salg for privatkunder / små bedrifter	0820 240 530 00
Stedskode: 1	Faks for privatkunder / små bedrifter	0820 240 530 49
	Kundestøtte for privatkunder / små bedrifter	0820 240 530 14
	Kundestøtte for preferansekontoer / store bedrifter	0820 240 530 16
	Teknisk støtte bare for bærbare XPS-datamaskiner	0820 240 530 81
	Teknisk støtte for privatkunder / små bedrifter for alle andre Dell-datamaskiner	0820 240 530 14
	Teknisk støtte for preferansekontoer / store bedrifter	0660 8779
	Sentralbord	0820 240 530 00
Bahamas	Generell støtte	gratis: 1-866-278-6818
Barbados	Generell støtte	1-800-534-3066
Belgia (Brussel)	Hjemmeside: support.euro.dell.com	
Internasjonal tilgangskode: 00	E-post for fransktalende kunder: support.euro.dell.com/be/fr/emaildell/	
Landkode: 32	Teknisk støtte bare for bærbare XPS-datamaskiner	02 481 92 96
Stedskode: 2	Teknisk støtte for alle andre Dell-datamaskiner	02 481 92 88

Stedskode: 2	Teknisk støtte, faks	02 481 92 95
	Kundestøtte	02 713 15 65
	Salg til store bedrifter	02 481 91 00
	Faks	02 481 92 99
	Sentralbord	02 481 91 00
Bermuda	Generell støtte	1-800-342-0671
Bolivia	Generell støtte	gratis: 800-10-0238
Brasil Internasjonal tilgangskode: 00 Landkode: 55 Stedskode: 51	Hjemmeside: <a href="http://www.dell.com/br">www.dell.com/br</a>	
	Kundestøtte, teknisk støtte	0800 90 3355
	Teknisk støtte, faks	51 481 5470
	Kundestøtte, faks	51 481 5480
	Salg	0800 90 3390
Jomfruøyene (Storbritannia)	Generell støtte	gratis: 1-866-278-6820
Brunei Landkode: 673	Teknisk kundestøtte (Penang, Malaysia)	604 633 4966
	Kundestøtte (Penang, Malaysia)	604 633 4888
	Transaksjonssalg (Penang, Malaysia)	604 633 4955
Canada (North York, Ontario) Internasjonal tilgangskode: 011	Status for bestilling via Internett: <a href="http://www.dell.ca/ostatus">www.dell.ca/ostatus</a>	
	AutoTech (automatisert teknisk støtte)	gratis: 1-800-247-9362
	Kundestøtte (salg til privatkunder / små bedrifter)	gratis: 1-800-847-4096
	Kundestøtte (mellomstore/store bedrifter, offentlige myndigheter)	gratis: 1-800-326-9463
	Teknisk støtte (salg til privatkunder / små bedrifter)	gratis: 1-800-847-4096
	Teknisk støtte (mellomstore/store bedrifter, offentlige myndigheter)	gratis: 1-800-387-5757
	Teknisk støtte (skrivere, projektorer, TVer, håndholdte enheter, digitale jukebokser og trådløse enheter)	1-877-335-5767
	Salg (privatkunder / små bedrifter)	gratis: 1-800-387-5752
	Salg (mellomstore/store bedrifter, offentlige myndigheter)	gratis: 1-800-387-5755
	Salg av reservedeler og utvidet service	1 866 440 3355
Caymanøyene	Generell støtte	1-800-805-7541
Chile (Santiago) Landkode: 56 Stedskode: 2	Salg, kundestøtte og teknisk støtte	gratis: 1230-020-4823

Kina (Xiamen) Landkode: 86 Stedskode: 592	Teknisk støtte, hjemmeside: support.dell.com.cn	
	Teknisk støtte, e-post: cn_support@dell.com	
	Kundestøtte, e-post: customer_cn@dell.com	
	Teknisk støtte, faks	592 818 1350
	Teknisk støtte (Dell™ Dimension™ og Inspiron)	gratis: 800 858 2969
	Teknisk støtte (OptiPlex™, Latitude™ og Dell Precision™)	gratis: 800 858 0950
	Teknisk støtte (servere og lagringsenheter)	gratis: 800 858 0960
	Teknisk støtte (projektorer, PDAer, svitsjer, rutere, osv.)	gratis: 800 858 2920
	Teknisk støtte (skrivere)	gratis: 800 858 2311
	Kundestøtte	gratis: 800 858 2060
	Kundestøtte, faks	592 818 1308
	Privatkunder og små bedrifter	gratis: 800 858 2222
	Preferansekontodivisjon	gratis: 800 858 2557
	Kontoer for større bedrifter – GCP	gratis: 800 858 2055
	Kontoer for større bedrifter – hovedkontoer	gratis: 800 858 2628
	Kontoer for større bedrifter – nord	gratis: 800 858 2999
	Kontoer for større bedrifter – nord – offentlige myndigheter og undervisningsinstitusjoner	gratis: 800 858 2955
	Kontoer for større bedrifter – øst	gratis: 800 858 2020
	Kontoer for større bedrifter – øst – offentlige myndigheter og undervisningsinstitusjoner	gratis: 800 858 2669
	Kontoer for større kunder – køteam	gratis: 800 858 2572
Kontoer for større bedrifter – sør	gratis: 800 858 2355	
Kontoer for større bedrifter – vest	gratis: 800 858 2811	
Kontoer for større bedrifter – reservedeler	gratis: 800 858 2621	
Colombia	Generell støtte	980-9-15-3978
Costa Rica	Generell støtte	0800-012-0435
Tsjekkia (Praha) Internasjonal tilgangskode: 00 Landkode: 420	Hjemmeside: support.euro.dell.com	
	E-post: czech_dell@dell.com	
	Teknisk støtte	22537 2727
	Kundestøtte	22537 2707
	Faks	22537 2714
	Teknisk, faks	22537 2728
	Sentralbord	22537 2711



Danmark (København)	Hjemmeside: support.euro.dell.com			
	E-post: support.euro.dell.com/dk/da/emaildell/			
	Internasjonal tilgangskode: 00	Teknisk støtte bare for bærbare XPS-datamaskiner	7010 0074	
	Landkode: 45	Teknisk støtte for alle andre Dell-datamaskiner	7023 0182	
		Kundestøtte (personlig)	7023 0184	
		Kundestøtte for privatkunder / små bedrifter	3287 5505	
		Sentralbord (personlig)	3287 1200	
		Sentralbord faks (personlig)	3287 1201	
		Sentralbord (privatkunder / små bedrifter)	3287 5000	
		Sentralbord faks (privatkunder / små bedrifter)	3287 5001	
Dominica		Generell støtte	gratis: 1-866-278-6821	
Den dominikanske republikk	Generell støtte	1-800-148-0530		
Ecuador	Generell støtte	gratis: 999-119		
El Salvador	Generell støtte	01-899-753-0777		
Finland (Helsinki)	Hjemmeside: support.euro.dell.com			
	E-post: support.euro.dell.com/fi/fi/emaildell/			
	Internasjonal tilgangskode: 990	Teknisk støtte	09 253 313 60	
	Landkode: 358	Kundestøtte	09 253 313 38	
		Faks	09 253 313 99	
	Stedskode: 9	Sentralbord	09 253 313 00	
Frankrike (Paris) (Montpellier)	Hjemmeside: support.euro.dell.com			
	E-post: support.euro.dell.com/fr/fr/emaildell/			
	Internasjonal tilgangskode: 00	Privatkunder og små bedrifter		
	Landkode: 33	Teknisk støtte bare for bærbare XPS-datamaskiner	0825 387 129	
		Teknisk støtte for alle andre Dell-datamaskiner	08 25 38 72 70	
		Kundestøtte	08 25 82 38 33	
		Sentralbord	08 25 00 47 00	
		Sentralbord (anrop fra andre land enn Frankrike)	04 99 75 40 00	
		Salg	08 25 00 47 00	
		Faks	08 25 00 47 01	
		Faks (anrop fra andre land enn Frankrike)	04 99 75 40 01	
		Stedskoder: (1) (4)	Store bedrifter	
			Teknisk støtte	08 25 00 47 19

	Kundestøtte	08 25 33 83 39
	Sentralbord	01 55 94 71 00
	Salg	01 55 94 71 00
	Faks	01 55 94 71 01
Tyskland (Langen)	Hjemmeside: support.euro.dell.com	
Internasjonal tilgangskode: 00	E-post: tech_support_central_europe@dell.com	
Landkode: 49	Teknisk støtte bare for bærbare XPS-datamaskiner	06103 766-7222
Stedskode: 6103	Teknisk støtte for alle andre Dell-datamaskiner	06103 766-7200
	Kundestøtte for privatkunder / små bedrifter	0180-5-224400
	Globalt segment – kundestøtte	06103 766-9570
	Preferansekontoeer – kundestøtte	06103 766-9420
	Store kontoeer – kundestøtte	06103 766-9560
	Offentlige kontoeer – kundestøtte	06103 766-9555
	Sentralbord	06103 766-7000
Hellas	Hjemmeside: support.euro.dell.com	
Internasjonal tilgangskode: 00	E-post: support.euro.dell.com/gr/en/emaildell/	
Landkode: 30	Teknisk støtte	00800-44 14 95 18
	Gold Service – teknisk støtte	00800-44 14 00 83
	Sentralbord	2108129810
	Gold Service, sentralbord	2108129811
	Salg	2108129800
	Faks	2108129812
Grenada	Generell støtte	gratis: 1-866-540-3355
Guatemala	Generell støtte	1-800-999-0136
Guyana	Generell støtte	gratis: 1-877-270-4609
Hongkong	Hjemmeside: support.ap.dell.com	
Internasjonal tilgangskode: 001	Teknisk støtte, e-post: apsupport@dell.com	
Landkode: 852	Teknisk støtte (Dimension og Inspiron)	2969 3188
	Teknisk støtte (OptiPlex, Latitude og Dell Precision)	2969 3191
	Teknisk støtte (PowerApp™, PowerEdge™, PowerConnect™ og PowerVault™)	2969 3196
	Kundestøtte	3416 0910
	Kontoeer for større bedrifter	3416 0907
	Globale kundeprogrammer	3416 0908

	Divisjon for mellomstore bedrifter	3416 0912
	Divisjon for privatkunder og små bedrifter	2969 3105
India	E-post: india_support_desktop@dell.com india_support_notebook@dell.com india_support_Server@dell.com	
	Teknisk støtte	1600 33 8045 og 1600 44 8046
	Salg (store kontoer for større bedrifter)	1600 33 8044
	Salg (privatkunder og små bedrifter)	1600 33 8046
Irland (Cherrywood)  Internasjonal tilgangskode: 16  Landkode: 353  Stedskode: 1	Hjemmeside: support.euro.dell.com	
	E-post: dell_direct_support@dell.com	
	Teknisk støtte bare for bærbare XPS-datamaskiner	1850 200 722
	Teknisk støtte for alle andre Dell-datamaskiner	1850 543 543
	Storbritannia – teknisk støtte (ring bare fra Storbritannia)	0870 908 0800
	Kundestøtte for privatkunder	01 204 4014
	Kundestøtte for små bedrifter	01 204 4014
	Storbritannia – kundestøtte (ring bare fra Storbritannia)	0870 906 0010
	Kundestøtte for store bedrifter	1850 200 982
	Kundestøtte for store bedrifter (ring bare fra Storbritannia)	0870 907 4499
	Irland – salg	01 204 4444
	Storbritannia – salg (ring bare fra Storbritannia)	0870 907 4000
	Faks / Salg, faks	01 204 0103
	Sentralbord	01 204 4444
Italia (Milano)  Internasjonal tilgangskode: 00  Landkode: 39  Stedskode: 02	Hjemmeside: support.euro.dell.com	
	E-post: support.euro.dell.com/it/it/emaildell/	
	Privatkunder og små bedrifter	
	Teknisk støtte	02 577 826 90
	Kundestøtte	02 696 821 14
	Faks	02 696 821 13
	Sentralbord	02 696 821 12
	Store bedrifter	
	Teknisk støtte	02 577 826 90
	Kundestøtte	02 577 825 55
	Faks	02 575 035 30

	Sentralbord	02 577 821
Jamaica	Generell støtte (ring bare fra Jamaica)	1-800-682-3639
Japan (Kawasaki)	Hjemmeside: support.jp.dell.com	
Internasjonal tilgangskode: 001	Teknisk støtte (servere)	gratis: 0120-198-498
Landkode: 81	Teknisk støtte utenfor Japan (server)	81-44-556-4162
Stedskode: 44	Teknisk støtte (Dimension og Inspiron)	gratis: 0120-198-226
	Teknisk støtte utenfor Japan (Dimension og Inspiron)	81-44-520-1435
	Teknisk støtte (Dell Precision, OptiPlex og Latitude)	gratis: 0120-198-433
	Teknisk støtte utenfor Japan (Dell Precision, OptiPlex og Latitude)	81-44-556-3894
	Teknisk støtte (PDAer, projektorer, skrivere, rutere)	gratis: 0120-981-690
	Teknisk støtte utenfor Japan (PDAer, projektorer, skrivere, rutere)	81-44-556-3468
	Fakstjeneste	044-556-3490
	24-timers automatisk bestillingstjeneste	044-556-3801
	Kundestøtte	044-556-4240
	Bedriftssalgsdivisjon (opptil 400 ansatte)	044-556-1465
	Preferansekontodivisjon, salg (over 400 ansatte)	044-556-3433
	Kontoer for større bedrifter, salg (over 3500 ansatte)	044-556-3430
	Offentlige kunder, salg (offentlige kontorer, undervisnings- og helseinstitusjoner)	044-556-1469
	Globalt segment, Japan	044-556-3469
	Enkeltbruker	044-556-1760
	Sentralbord	044-556-4300
Korea (Seoul)	E-post: krsupport@dell.com	
Internasjonal tilgangskode: 001	Teknisk støtte	gratis: 080-200-3800
Landkode: 82	Teknisk støtte (Dimension, PDA, elektronikk og tilbehør)	gratis: 080-200-3801
Stedskode: 2	Salg	gratis: 080-200-3600
	Faks	2194-6202
	Sentralbord	2194-6000
Latin-Amerika	Teknisk støtte (Austin, Texas, USA)	512 728-4093
	Kundeservice (Austin, Texas, USA)	512 728-3619
	Faks (teknisk støtte og kundeservice) (Austin, Texas, USA)	512 728-3883

	Salg (Austin, Texas, USA)	512 728-4397
	Salg, faks (Austin, Texas, USA)	512 728-4600 eller 512 728-3772
Luxemburg	Hjemmeside: support.euro.dell.com	
Internasjonal tilgangskode: 00	Teknisk støtte	342 08 08 075
Landkode: 352	Salg for privatkunder / små bedrifter	+32 (0)2 713 15 96
	Salg til store bedrifter	26 25 77 81
	Kundestøtte	+32 (0)2 481 91 19
	Faks	26 25 77 82
Macao	Teknisk støtte	gratis: 0800 105
Landkode: 853	Kundeservice (Xiamen, Kina)	34 160 910
	Transaksjonssalg (Xiamen, Kina)	29 693 115
Malaysia (Penang)	Hjemmeside: support.ap.dell.com	
Internasjonal tilgangskode: 00	Teknisk støtte (Dell Precision, OptiPlex og Latitude)	gratis: 1 800 880 193
Landkode: 60	Teknisk støtte (Dimension, Inspiron og elektronikk og tilbehør)	gratis: 1 800 881 306
Stedskode: 4	Teknisk støtte (PowerApp, PowerEdge, PowerConnect og PowerVault)	gratis: 1800 881 386
	Kundestøtte	gratis: 1800 881 306 (valg 6)
	Transaksjonssalg	gratis: 1 800 888 202
	Salg til store bedrifter	gratis: 1 800 888 213
Mexico	Teknisk støtte	001-877-384-8979 eller 001-877-269-3383
Internasjonal tilgangskode: 00	Salg	50-81-8800 eller 01-800-888-3355
Landkode: 52	Kundeservice	001-877-384-8979 eller 001-877-269-3383
	Hoved	50-81-8800 eller 01-800-888-3355
Montserrat	Generell støtte	gratis: 1-866-278-6822
Nederlandske Antiller	Generell støtte	001-800-882-1519
Nederland (Amsterdam)	Hjemmeside: support.euro.dell.com	
	Teknisk støtte bare for bærbare XPS-datamaskiner	020 674 45 94

Internasjonal tilgangskode: 00  Landkode: 31  Stedskode: 20	Teknisk støtte for alle andre Dell-datamaskiner	020 674 45 00
	Teknisk støtte, faks	020 674 47 66
	Kundestøtte for privatkunder / små bedrifter	020 674 42 00
	Personlig kundestøtte	020 674 43 25
	Salg for privatkunder / små bedrifter	020 674 55 00
	Personlig salg	020 674 50 00
	Salg for privatkunder / små bedrifter, faks	020 674 47 75
	Personlig salg, faks	020 674 47 50
	Sentralbord	020 674 50 00
	Sentralbord, faks	020 674 47 50
	New Zealand  Internasjonal tilgangskode: 00  Landkode: 64	E-post (New Zealand): nz_tech_support@dell.com
E-post til kundestøtte (Australia og New Zealand): apcustserv@dell.com		
Kundestøtte		gratis: 0800 289 335 (valg 3)
Teknisk støtte (for stasjonære og bærbare datamaskiner)		gratis: 0800 446 255
Teknisk støtte (for servere og arbeidsstasjoner)		gratis: 0800 443 563
Privatkunder og små bedrifter		0800 446 255
Offentlige myndigheter og bedriftskunder		0800 444 617
Salg		0800 441 567
Faks		0800 441 566
Nicaragua	Generell støtte	001-800-220-1006
Norge (Lysaker)  Internasjonal tilgangskode: 00  Landkode: 47	Hjemmeside: support.euro.dell.com	
	E-post: support.euro.dell.com/no/no/emaildell/	
	Teknisk støtte bare for bærbare XPS-datamaskiner	815 35 043
	Teknisk støtte for alle andre Dell-produkter	67 11 68 82
	Personlig kundestøtte	67 11 75 75
	Kundestøtte for privatkunder / små bedrifter	23 16 22 98
	Sentralbord	67 11 68 00
	Faks, sentralbord	67 11 68 65
Panama	Generell støtte	001-800-507-0962
Peru	Generell støtte	0800-50-669
Polen (Warszawa)  Internasjonal	Hjemmeside: support.euro.dell.com	
	E-post: pl_support_tech@dell.com	

tilgangskode: 011 Landkode: 48 Stedskode: 22	Kundeservice, telefon	57 95 700
	Kundestøtte	57 95 999
	Salg	57 95 999
	Kundeservice, faks	57 95 806
	Resepsjon, faks	57 95 998
	Sentralbord	57 95 999
Portugal Internasjonal tilgangskode: 00 Landkode: 351	Hjemmeside: support.euro.dell.com	
	E-post: support.euro.dell.com/pt/en/emailldell/	
	Teknisk støtte	707200149
	Kundestøtte	800 300 413
	Salg	800 300 410 eller 800 300 411 eller 800 300 412 eller 21 422 07 10
	Faks	21 424 01 12
Puerto Rico	Generell støtte	1-800-805-7545
St. Kitts og Nevis	Generell støtte	gratis: 1-877-441-4731
St. Lucia	Generell støtte	1-800-882-1521
St. Vincent og Grenadinene	Generell støtte	gratis: 1-877-270-4609
Singapore (Singapore) Internasjonal tilgangskode: 005 Landkode: 65	Hjemmeside: support.ap.dell.com	
	Teknisk støtte (Dimension, Inspiron og elektronikk og tilbehør)	gratis: 1800 394 7430
	Teknisk støtte (OptiPlex, Latitude og Dell Precision)	gratis: 1800 394 7488
	Teknisk støtte (PowerApp, PowerEdge, PowerConnect og PowerVault)	gratis: 1800 394 7478
	Kundeservice	gratis: 1800 394 7430 (valg 6)
	Transaksjonssalg	gratis: 1800 394 7412
	Salg til store bedrifter	gratis: 1800 394 7419
Slovakia (Praha) Internasjonal tilgangskode: 00 Landkode: 421	Hjemmeside: support.euro.dell.com	
	E-post: czech_dell@dell.com	
	Teknisk støtte	02 5441 5727
	Kundestøtte	420 22537 2707
	Faks	02 5441 8328
	Teknisk, faks	02 5441 8328
	Sentralbord (salg)	02 5441 7585

Sør-Afrika (Johannesburg)	Hjemmeside: support.euro.dell.com	
	E-post: dell_za_support@dell.com	
	Internasjonal tilgangskode:	
	Gold, kø	011 709 7713
	09/091	
	Teknisk støtte	011 709 7710
	Landkode: 27	
	Kundestøtte	011 709 7707
Stedskode: 11	Salg	011 709 7700
	Faks	011 706 0495
	Sentralbord	011 709 7700
Land i Sørøst-Asia og stillehavsområdet	Teknisk støtte, kundeservice og salg (Penang, Malaysia)	604 633 4810
Spania (Madrid)	Hjemmeside: support.euro.dell.com	
	Internasjonal tilgangskode: 00	
	E-post: support.euro.dell.com/es/es/emaildell/	
	Landkode: 34	
	Privatkunder og små bedrifter	
	Stedskode: 91	
	Teknisk støtte	902 100 130
	Kundestøtte	902 118 540
	Salg	902 118 541
	Sentralbord	902 118 541
	Faks	902 118 539
	Store bedrifter	
	Teknisk støtte	902 100 130
	Kundestøtte	902 115 236
Sentralbord	91 722 92 00	
Faks	91 722 95 83	
Sverige (Upplands Vasby)	Hjemmeside: support.euro.dell.com	
	Internasjonal tilgangskode: 00	
	E-post: support.euro.dell.com/se/sv/emaildell/	
	Landkode: 46	
	Stedskode: 8	
	Teknisk støtte bare for bærbare XPS-datamaskiner	0771 340 340
	Teknisk støtte for alle andre Dell-produkter	08 590 05 199
	Personlig kundestøtte	08 590 05 642
	Kundestøtte for privatkunder / små bedrifter	08 587 70 527
EPP-støtte (Employee Purchase Program)	20 140 14 44	
Teknisk støtte, faks	08 590 05 594	
Salg	08 590 05 185	
Sveits (Genève)	Hjemmeside: support.euro.dell.com	



Internasjonal tilgangskode: 00  Landkode: 41  Stedskode: 22	E-post: Tech_support_central_Europe@dell.com	
	E-post for fransktalende HSB-kunder og store bedriftskunder: support.euro.dell.com/ch/fr/emaildell/	
	Teknisk støtte bare for bærbare XPS-datamaskiner	0848 33 88 57
	Teknisk støtte (privatkunder og små bedrifter) for alle andre Dell-produkter	0844 811 411
	Teknisk støtte (store bedrifter)	0844 822 844
	Kundestøtte (privatkunder og små bedrifter)	0848 802 202
	Kundestøtte (store bedrifter)	0848 821 721
	Faks	022 799 01 90
	Sentralbord	022 799 01 01
Taiwan  Internasjonal tilgangskode: 002  Landkode: 886	Hjemmeside: support.ap.dell.com	
	E-post: ap_support@dell.com	
	Teknisk støtte (OptiPlex, Latitude, Inspiron, Dimension og elektronikk og tilbehør)	gratis: 00801 86 1011
	Teknisk støtte (PowerApp, PowerEdge, PowerConnect og PowerVault)	gratis: 00801 60 1256
	Kundestøtte	gratis: 00801 60 1250 (valg 5)
	Transaksjonssalg	gratis: 00801 65 1228
	Salg til store bedrifter	gratis: 00801 65 1227
Thailand  Internasjonal tilgangskode: 001  Landkode: 66	Hjemmeside: support.ap.dell.com	
	Teknisk støtte (OptiPlex, Latitude og Dell Precision)	gratis: 1800 0060 07
	Teknisk støtte (PowerApp, PowerEdge, PowerConnect og PowerVault)	gratis: 1800 0600 09
	Kundestøtte	gratis: 1800 006 007 (valg 7)
	Salg til store bedrifter	gratis: 1800 006 009
	Transaksjonssalg	gratis: 1800 006 006
Trinidad/Tobago	Generell støtte	1-800-805-8035
Turks- og Caicosøyene	Generell støtte	gratis: 1-866-540-3355
Storbritannia (Bracknell)  Internasjonal tilgangskode: 00  Landkode: 44	Hjemmeside: support.euro.dell.com	
	Kundestøtte, Internett: support.euro.dell.com/uk/en/ECare/Form/Home.asp	
	E-post: dell_direct_support@dell.com	

Stedskode: 1344	Teknisk støtte (store bedrifter / preferansekontoer / PAD [over 1000 ansatte])	0870 908 0500
	Teknisk støtte bare for bærbare XPS-datamaskiner	0870 366 4180
	Teknisk støtte (direkte og generell) for alle andre produkter	0870 908 0800
	Globale kontoer, kundestøtte	01344 373 186
	Kundestøtte for privatkunder og små bedrifter	0870 906 0010
	Kundestøtte for store bedrifter	01344 373 185
	Preferansekontoer (500–5000 ansatte), kundestøtte	0870 906 0010
	Kundestøtte for staten	01344 373 193
	Kundestøtte for lokale myndigheter og undervisningsinstitusjoner	01344 373 199
	Kundestøtte for helseinstitusjoner	01344 373 194
	Salg for privatkunder og små bedrifter	0870 907 4000
	Salg for store bedrifter / offentlig sektor	01344 860 456
	Privatkunder og små bedrifter, faks	0870 907 4006
	Uruguay	Generell støtte
USA (Austin, Texas) Internasjonal tilgangskode: 011 Landkode: 1	Automatisk tjeneste for bestillingsstatus	gratis: 1-800-433-9014
	AutoTech (bærbare og stasjonære datamaskiner)	gratis: 1-800-247-9362
	Teknisk støtte (Dell-TV'er, -skrivere og -projektorer) for personlige kunder	gratis 1-877-459-7298
	Forbruker (privatkunder og hjemmekontor)	
	Teknisk støtte for alle andre Dell-produkter	gratis: 1-800-624-9896
	Kundeservice	gratis: 1-800-624-9897
	Service og støtte for DellNet™	gratis: 1-877-Dellnet (1-877-335-5638)
	EPP-kunder (Employee Purchase Program)	gratis: 1-800-695-8133
	Finansielle tjenester, Internett: <a href="http://www.dellfinancialservices.com">www.dellfinancialservices.com</a>	
	Finansielle tjenester (leie/lån)	gratis: 1-877-577-3355
	Finansielle tjenester (DPA (Dell Preferred Accounts))	gratis: 1-800-283-2210
	Bedrift	
	Kundeservice og teknisk støtte	gratis: 1-800-456-3355
	EPP-kunder (Employee Purchase Program)	gratis: 1-800-695-8133
	Teknisk støtte for skrivere og projektorer	gratis: 1-877-459-7298
	Offentlige kontorer (offentlig myndighet, undervisning og helse)	
	Kundeservice og teknisk støtte	gratis: 1-800-456-3355

	EPP-kunder (Employee Purchase Program)	gratis: 1-800-695-8133
	Dell-salg	gratis: 1-800-289-3355 eller gratis: 1-800-879-3355
	Dell-fabrikkutsalg (ombygde Dell-datamaskiner)	gratis: 1-888-798-7561
	Salg av programvare og eksterne enheter	gratis: 1-800-671-3355
	Salg av reservedeler	gratis: 1-800-357-3355
	Salg av utvidet service og garanti	gratis: 1-800-247-4618
	Faks	gratis: 1-800-727-8320
	Dell-tjenester for døve, hørselshemmede og personer med talevansker	gratis: 1-877-DELLTTY (1-877-335-5889)
Jomfruøyene (USA)	Generell støtte	1-877-673-3355
Venezuela	Generell støtte	8001-3605

# Spesielle bestemmelser

- [CE-merknad \(EU\)](#)
- [ENERGY STAR®-samsvar](#)
- [EE-direktivet \(elektrisk og elektronisk avfall\)](#)

Elektromagnetisk interferens (EMI) omfatter alle former for signaler eller støy som finnes i luften eller som ledes gjennom strøm- eller signalkabler, og som utgjør en fare ved drift av radionavigering eller annen sikkerhetstjeneste, eller som i alvorlig grad reduserer, hindrer eller til stadighet avbryter en lisensiert radiokommunikasjonstjeneste. Radiokommunikasjonstjenester inkluderer, men er ikke begrenset til, kommersiell AM/FM-kringkasting, fjernsynsdrift, mobiltelefon tjenester, radar, lufttrafikk kontroll, personsøker tjenester og personlige kommunikasjonstjenester (Personal Communication Services, PCS). Disse lisensierte tjenestene, sammen med utilsiktede støykilder som digitale enheter, inkludert datasystemer, bidrar til det elektromagnetiske miljøet.

Elektromagnetisk kompatibilitet (EMC) beskriver den evnen som elementene i elektronisk utstyr har til å fungere riktig sammen i et elektronisk miljø. Selv om dette utstyret er utformet og konstruert for å oppfylle fastsatte grenseverdier for EMI, er det ingen garanti for at det ikke vil oppstå interferens i en bestemt installasjon. Hvis dette utstyret skulle forårsake interferens på radiokommunikasjonstjenester, noe som kan konstateres ved å slå utstyret av og på, bør du forsøke å rette på dette med ett eller flere av følgende tiltak:

- Endre på retningen til mottaksantennen.
- Flytt enheten i forhold til mottakeren.
- Flytt enheten vekk fra mottakeren.
- Koble enheten til et annet strømuttak slik at enheten og mottakeren er på to ulike kretser.

Ved behov kan du kontakte en representant fra DellTs tekniske bruker støtte eller en erfaren radio-/fjernsynstekniker for å få flere forslag.

DellT-skriverne er konstruert, testet og klassifisert for et påtenkt elektromagnetisk miljø. Slike klassifiseringer av elektromagnetisk miljø refererer vanligvis til følgende harmoniserte definisjoner:

- Klasse A gjelder for forretnings- eller industrimiljøer.
- Klasse B dekker vanlige boligområder.

Informasjonsteknologiutstyr (Information Technology Equipment, ITE), inkludert eksterne enheter, utvidelseskort, skrivere, inndata-/utdataenheter (I/U), skjermer og så videre, som er integrert i eller er koblet til systemet, må oppfylle klassifiseringskravene for det elektromagnetiske miljøet der sluttbrukeren befinner seg.

MERK: Produktendringer eller -modifikasjoner som ikke er uttrykkelig godkjent av DellT Inc., kan frata deg retten til å bruke dette utstyret.

Merknad om skjermede signalkabler: Bruk bare skjermede kabler ved tilkobling av eksterne enheter til

enhver DellIT-enhet for å redusere muligheten for interferens med radiokommunikasjonstjenester. Bruk av skjermede kabler sikrer at du opprettholder den riktige EMC-klassifiseringen for det påtenkte miljøet. Slike kabler for parallellskrivere er tilgjengelig hos DellIT. Hvis du vil, kan du bestille en kabel fra DellIT på Internett på [www.dell.com](http://www.dell.com). De fleste DellIT-datasystemene er klassifisert for klasse B-miljøer. Visse alternativer kan imidlertid føre til at klassifiseringen av enkelte konfigurasjoner endres til klasse A.

Dell har fastslått at dette produktet er i overensstemmelse med EMI/EMC-klasse B. I delene som følger, finner du landsspesifikk informasjon for hvert kontrollorgan.

---

## CE-merknad (EU)

### EU, klasse B

Denne DellIT-enheten er klassifisert for bruk i et typisk klasse B-miljø.

Det er utformet en samsvarserklæring i overensstemmelse med de nevnte direktivene og standardene, og denne er registrert hos DellIT Inc. Products Europe BV, Limerick, Irland.

---

## ENERGY STAR®-samsvar

Ethvert Dell-produkt som er utstyrt med ENERGY STAR®-emblem på selve produktet eller på oppstartsskjermbildet, er sertifisert for å samsvare med Environmental Protection Agency (EPA) ENERGY STAR®-kravene slik det var konfigurert da det ble levert av Dell. Du kan også bidra til å redusere forbruket av elektrisk strøm og eventuelle virkninger av dette forbruket ved å slå av produktet når det ikke er i bruk over lengre tid, spesielt om natten og i helgene.

---

## EE-direktivet (direktivet om elektrisk og elektronisk avfall)



I EU indikerer dette merket at dette produktet ikke skal kastes sammen med vanlig restavfall. Det bør avhendes ved et egnet anlegg slik at det kan gjenvinnes og resirkuleres. Du finner mer informasjon om hvordan du kan resirkulere dette produktet på [en sikker måte](#) i ditt land, på



: [www.euro.dell.com/recycling](http://www.euro.dell.com/recycling).

---

## Diretiva WEEE (Waste from Electrical and Electronic Equipment)



Na União Europeia, essa etiqueta indica que o produto não deve ser descartado junto com o lixo normal. Ele deve ser depositado em uma instalação apropriada para coleta e reciclagem. Para obter informações sobre como reciclar este produto de forma responsável em seu país, visite: [www.euro.dell.com/recycling](http://www.euro.dell.com/recycling).

---

## Smernice o odpadních elektrických a elektronických zařízeních (WEEE)



V Evropské unii tento štítek označuje, že tento produkt nesmí být likvidován s běžným komunálním odpadem. Je třeba předat jej do příslušného zařízení za účelem renovace a recyklace. Informace o recyklaci tohoto produktu ve vaší zemi naleznete na adrese: [www.euro.dell.com/recycling](http://www.euro.dell.com/recycling).

---

## WEEE-direktiv (Waste from Electrical and Electronic Equipment)



I EU angiver denne etiket, at produktet ikke må bortskaffes sammen med husholdningsaffald. Det skal afleveres på en facilitet, som er ansvarlig for gendannelse og genbrug. Oplysninger om ansvarlig genbrug af dette produkt i dit land finder du på : [www.euro.dell.com/recycling](http://www.euro.dell.com/recycling).

---

## Richtlijn WEEE, afdanken van elektrische en elektronische apparaten



In de Europese Unie geeft dit label aan dit product niet via huishoudelijk afval mag worden afgedankt. Het moet gedeponeerd worden bij een daarvoor geschikte voorziening zodat recuperatie en recyclage mogelijk zijn. Raadpleeg voor informatie over de milieuvriendelijke wijze van recyclage van dit product in uw land: [www.euro.dell.com/recycling](http://www.euro.dell.com/recycling).

---

## Waste Electrical and Electronic Equipment (WEEE) Directive



In the European Union, this label indicates that this product should not be disposed of with household waste. It should be deposited at an appropriate facility to enable recovery and recycling. For information on how to recycle this product responsibly in your country, please visit: [www.euro.dell.com/recycling](http://www.euro.dell.com/recycling).

---

## WEEE-direktiivi käytöstä poistettujen laitteiden hävittämisestä



Euroopan unionissa tämä merkintä kertoo, että tuote tulee hävittää kotitalousjätteen mukana. Se tulee hävittää niin, että se voidaan noutaa ja siirtää kierrätykseen. Lisätietoja maakohtaisesta jätteenkäsittelyohjeista on sivustossa [www.euro.dell.com/recycling](http://www.euro.dell.com/recycling).

---



## Directive sur les déchets d'équipements électriques et électroniques (DEEE)



Dans l'Union européenne, cette étiquette indique que le produit ne doit pas être mis au rebus avec des déchets ménagers. Vous devez le déposer dans un lieu destiné à la récupération et au recyclage de tels déchets. Pour de plus amples informations sur le recyclage de ce produit dans votre pays, vous pouvez consulter notre site à l'adresse suivante : [www.euro.dell.com/recycling](http://www.euro.dell.com/recycling).

---

## Richtlinie für Abfall von elektrischen und elektronischen Geräten (WEEE)



In der Europäischen Union bedeutet diese Markierung, dass dieses Produkt nicht mit dem Hausmüll entsorgt werden sollte. Es sollte zu einer sachgemäßen Einrichtung gebracht werden, um Wiedergewinnung und Recycling zu ermöglichen. Weitere Informationen über das verantwortungsbewusste Recyceln dieses Produkts erhalten Sie unter: [www.euro.dell.com/recycling](http://www.euro.dell.com/recycling).

---

μ

μ (WEEE)



: [www.euro.dell.com/recycling](http://www.euro.dell.com/recycling).

---

## Waste Electrical and Electronic Equipment (WEEE) Directive



[www.euro.dell.com/recycling](http://www.euro.dell.com/recycling).

---

## Direttiva WEEE (Waste from Electrical and Electronic Equipment)



Nell'Unione Europea, questa etichetta indica che il prodotto non deve essere smaltito insieme ai rifiuti solidi urbani. Il prodotto deve essere depositato in un impianto appropriato per consentirne il recupero e il riciclaggio. Per informazioni su come riciclare questo prodotto in modo responsabile nel paese di appartenenza, visitare il sito all'indirizzo: [www.euro.dell.com/recycling](http://www.euro.dell.com/recycling).

---

## Direttiva in materia di rifiuti di apparecchiature elettriche ed elettroniche (WEEE)



W Unii Europejskiej etykieta ta oznacza, że tego produktu nie należy wyrzucać wraz z odpadami z gospodarstwa domowego. Należy go przekazać do odpowiedniego zakładu, gdzie zostanie poddany odzyskowi i recyklingowi. Informacje o sposobie odpowiedzialnego recyklingu tego produktu w danym kraju można znaleźć pod adresem [www.euro.dell.com/recycling](http://www.euro.dell.com/recycling).

---

(WEEE)



[www.euro.dell.com/recycling](http://www.euro.dell.com/recycling)

---

## Directiva sobre el desecho de material eléctrico y electrónico (WEEE)



En la Unión Europea, esta etiqueta indica que la eliminación de este producto no se puede hacer junto con el desecho doméstico. Se debe depositar en una instalación apropiada que facilite la recuperación y el reciclado. Para obtener más información sobre cómo reciclar este producto de manera responsable en su país, visite el sitio Web: [www.euro.dell.com/recycling](http://www.euro.dell.com/recycling).

---

## WEEE-direktivet (Waste from Electrical and Electronic Equipment)



Inom EU indikerar den här etiketten att produkten får inte slängas med hushållsavfall. Den ska lämnas in på en återvinningsstation. Information om hur produkten återvinns i ditt land finns på: [www.euro.dell.com/recycling](http://www.euro.dell.com/recycling).

---

## Atik Elektrikli ve Elektronik Donanımlar (WEEE) Direktifi



Avrupa Birliğinde, bu etiket bu ürünün ev atıkları ile birlikte atılmaması gerektiğini belirtir. Kurtarılabilmesi ve geri dönüştürülebilmesi için uygun bir tesise bırakılmalıdır. Bu ürünün ülkenizde sorumlu bir şekilde nasıl geri dönüştürüleceği ile ilgili bilgiler için, lütfen bu web adresini ziyaret edin: [www.euro.dell.com/recycling](http://www.euro.dell.com/recycling).

# Tillegg

- [Dells retningslinjer for teknisk støtte](#)
  - [Kontakte Dell](#)
  - [Retningslinjer for garanti og retur](#)
- 

## Dells retningslinjer for teknisk støtte

Teknisk brukerstøtte fra en tekniker forutsetter at kunden samarbeider og deltar i feilsøkningsprosessen, og omfatter gjenoppretting av operativsystemet, programvare og maskindrivere for den opprinnelige standardkonfigurasjonen som leveres fra Dell, samt kontroll for å se at skriveren og Dell-installert maskinvare fungerer på riktig måte. I tillegg til teknisk brukerstøtte fra tekniker tilbyr Dell også elektronisk teknisk brukerstøtte. Flere alternativer for teknisk støtte kan være tilgjengelig.

Dell gir begrenset teknisk støtte for skriveren og eventuell Dell-installert programvare og eksterne enheter. Originalprodusenten gir støtte for tredjeparts programvare og eksterne enheter, inkludert de som ble kjøpt og/eller installert via Software & Peripherals (DellWare), ReadyWare og Custom Factory Integration (CFI/DellPlus).

---

## Kontakte Dell

Du kan gå til Dell Support på [support.dell.com](http://support.dell.com). Velg din region på velkomstsiden, og fyll ut de nødvendige opplysningene for å få tilgang til hjelpeverktøy og informasjon.

Du kan kontakte Dell elektronisk ved hjelp av følgende adresser:

- World Wide Web  
[www.dell.com/](http://www.dell.com/)  
[www.dell.com/ap/](http://www.dell.com/ap/) (bare for land i Asia/stillehavsområdet)  
[www.euro.dell.com](http://www.euro.dell.com) (bare for Europa)  
[www.dell.com/la/](http://www.dell.com/la/) (bare for land i Latin-Amerika)  
[www.dell.com/jp/](http://www.dell.com/jp/) (bare for Japan)
- Anonym filoverføringsprotokoll (FTP)  
[ftp.dell.com/](ftp://ftp.dell.com/)  
Logg deg på med brukernavnet: anonymous, og bruk e-postadressen din som passord.
- Tjeneste for elektronisk støtte  
[mobile\\_support@us.dell.com](mailto:mobile_support@us.dell.com)  
[support@us.dell.com](mailto:support@us.dell.com)  
[apsupport@dell.com](mailto:apsupport@dell.com) (bare for land i Asia/stillehavsområdet)  
[www.euro.dell.com](http://www.euro.dell.com) (bare for Europa)  
[support.jp.dell.com/jp/jp/tech/email/](mailto:support.jp.dell.com/jp/jp/tech/email/) (bare for Japan)
- Tjeneste for elektroniske tilbud  
[sales@dell.com](mailto:sales@dell.com)

apmarketing@dell.com (bare for land i Asia/stillehavsområdet)

- Tjenester for elektronisk informasjon  
info@dell.com

---

## Retningslinjer for garanti og retur

Dell Inc. ("Dell") produserer sine maskinvareprodukter fra deler og komponenter som er nye eller tilsvarende nye, i samsvar med bransjestandardens praksis. Hvis du vil ha informasjon om Dells skrivergaranti, kan du se i *Product Information Guide* (Produktinformasjon).

# Lisensmerknad

Den innebygde skriverprogramvaren består av følgende:

- programvare som Dell og/eller tredjepartsprodusenter har utviklet og har opphavsrettighetene til
- programvare som Dell har modifisert, og som er lisensiert under bestemmelsene i GNU General Public License versjon 2 og GNU Lesser General Public License versjon 2.1
- programvare som er lisensiert under BSD-erklæringer for lisens og garanti

Klikk på overskriften til dokumentet du vil se på:

- [BSD License and Warranty Statements](#)
- [GNU License](#)

Den Dell-modifiserte GNU-lisensierte programvaren er gratis. Du kan distribuere den og/eller modifisere den under de vilkårene som lisensene over angir. Disse lisensene gir deg ingen rettigheter til opphavsrettighetsbeskyttet programvare fra Dell- eller tredjepartsprodusenter i denne skriveren.

Fordi den GNU-lisensierte programvaren som Dell-modifiseringene er basert på, leveres uten eksplisitt garanti, er ikke bruk av den Dell-modifiserte versjonen heller dekket av noen garanti. Du finner mer informasjon om garantifraskrivelse i lisensene over.

Du kan finne kildekodefilene til den Dell-modifiserte GNU-lisensierte programvaren ved å starte CDen *Drivers and Utilities* som ble levert sammen med skriveren, og klikke på Contact Dell (Kontakt Dell), eller du kan se under Kontakte Dell i *Brukerveiledning*.